

LO TS80-2

Transformator wykonany jest na blachach prądnicowych 0,5mm grubości. Za dopłatą 50zł możliwe jest wykonanie na blaszkach wyżarzanych 0,3mm grubości. Transformator może mieć jeden lub dwa dekielki za dopłatą - warianty wykonania transformatora z dekielkami takie jak na zdjęciach.

Legenda

U_{we}	napięcie wejściowe	f_{zas}	częstotliwość robocza
rdzeń	typ rdzenia	cena	cena detaliczna
waga	przybliżony ciężar	wymiary	wymiary całkowite
P_{max}	maksymalna moc	$U_{n/In}$	napięcie wyjściowe dla prądu

Specyfikacje

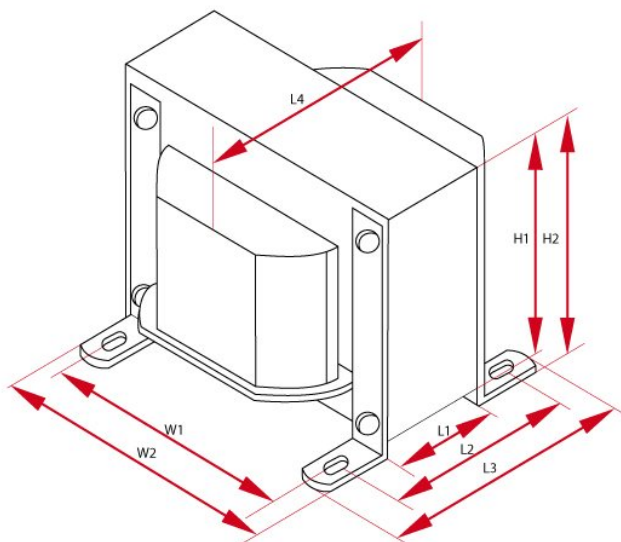

Transformator sieciowy - LO TS80-2							
P_{max}	U_{in}	F_z	Rdzeń	Długość	Wysokość	Szerokość	Waga
80 W	230 V	50 Hz	EI84/42	W1 - 70 mm W2 - 84 mm W3 - - mm	H1 - 70 mm H2 - 74 mm	L1 - 42 mm L2 - 60 mm L3 - 72 mm L4 - 82 mm	2 kg
U_{a1}	U_{a2}	U_{a3}	U_{a4}	U_{a5}	U_{a6}	U_{a7}	U_{a8}
250V/200mA	6,3V/2A	-	-	-	-	-	-
Ostona	Ilość						
OT10	1						